

VELO

Franco Raggi, 1988

Une fine feuille de verre suspendue, une présence impalpable soutenue par des crochets en aluminium fixés à des tirants d'acier. Une forme essentielle : un écran rectangulaire dont la partie centrale est en verre sablé, pour éviter l'éblouissement. Velo est un projet obtenu par soustraction de poids, de matière et de forme, pour un résultat esthétique caractérisé par une rigoureuse unité stylistique.



RELATED PRODUCTS



VELO

Applique

SPÉCIFICATIONS TECHNIQUES

Suspension. Diffuseur en verre, épaisseur 3 mm, courbé, durci et sablé. Tube de protection pour ampoule halogène en verre borosilicate sablé. Rosace et crochets en aluminium moulé sous pression chromé. Tirants en acier brossé poli.

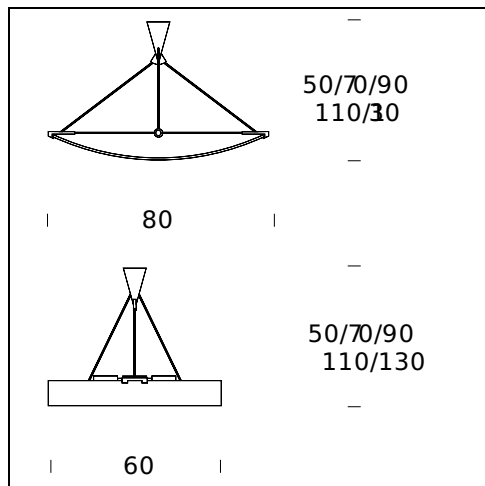

NOM DU MODÈLE: Velo

CODE: 2791/..

DIMENSIONS: 80 x 60 - 50 / 70 / 90 cm

MATERIALS: Glass

AMPOULES: 1x230W (HA) Eco Saver R7s/115

CÂBLE D'ALIMENTATION: Aluminium

CERTIFICATIONS ET SYMBOLES:



Subject to technical modifications and modifications to content